

LEYENDA

- PRIMERA ETAPA.
- SEGUNDA ETAPA.
- TERCERA ETAPA.



DILIGENCIA - Para hacer constar que se conforma con el acuerdo de aprobación definitiva suscritado por el Excmo. Ayuntamiento Pleno en sesión celebrada el día 12 de Mayo de 2004 en el Ayuntamiento de La Laguna, a las 17:00 horas.

LA SECRETARIA DELEGADA

Fdo: Dña Lucrécia Madros de Bustillo Diaz

DILIGENCIA - Para hacer constar que se conforma con el Decreto / Acuerdo de aprobación suscritado por el Excmo. Ayuntamiento Pleno en sesión celebrada el día 12 de Mayo de 2004 en el Ayuntamiento de La Laguna, a las 17:00 horas.

LA SECRETARIA DELEGADA ACCTAL.

Fdo: D. Carlos Jerez Jerez

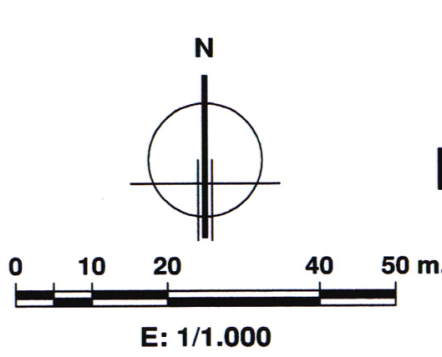

DOCUMENTO 3
PLANOS DE PROYECTO
ETAPAS DE URBANIZACION
PLANTA GENERAL

MUVISA
 SOCIEDAD MUNICIPAL DE VIVIENDAS
 DE INTERMUNICIPALIDAD DE LA LAGUNA

PLAN PARCIAL SUR GENETO 11
 LA LAGUNA

EL PRESENTE DOCUMENTO ES COPIA DE SU ORIGINAL DEL QUE ES AUTOR EL ARQUITECTO D. GONZALO VARELA CASANOVAS SU UTILIZACION TOTAL O PARCIAL, AS COMO CUALQUIER REPRODUCCION O CENSURA A TERCEROS, REQUIERE LA PREVIA AUTORIZACION EXPRESA DE SU AUTOR, QUEDANDO EN TODO CASO PROHIBIDA CUALQUIER MODIFICACION DEL MISMO.