

<b>ACCESIBILIDAD</b>	<b>FICHAS DE PROPUESTA</b>	<b>AVR04</b>
----------------------	----------------------------	--------------

<b>DETERMINACIÓN DE LA PROPUESTA</b>	Nuevo Acceso a El Palmar	AVR04
<b>ZONA</b>	Huertas del Palmar	
<b>LONGITUD</b>	Aproximadamente 240 m.	

JUSTIFICACIÓN DE LA PROPUESTA									
<p>La entidad de Huertas del Palmas es el segundo núcleo más poblado del municipio lo cual evidencia la importancia que adquiera este sector en la movilidad municipal.</p> <p>Los accesos al barrio se llevan a cabo a través de un cruce en "T" al margen izquierdo según el sentido Arucas-Teror que da acceso a un vial que cuenta con una pendiente del 12% aproximadamente. Los accesos al barrio son muy complejos tanto desde el punto de vista circulatorio como para la seguridad.</p> <p>Es por los argumentos anteriores por los cuales se expone la presente propuesta que parte con el fin de mejorar el acceso a la zona.</p>	<p style="text-align: center;"><b>Propuesta de nuevo trazado de vía en Huertas del Palmar</b></p> 								
DESCRIPCIÓN DE LA PROPUESTA									
<p>Se propone un vial que conecta la GC-43 a través de glorieta (a construir) con la calle que lleva el mismo nombre que el lugar, Huertas del Palmar.</p> <p>La localización de soluciones para la ubicación de la glorieta se antoja completa por la falta de espacios disponibles salvo en el emplazamiento indicado. Con la situación propuesta para la glorieta de conexión se mejora directamente los accesos a la zona lúdico-recreativa de la zona.</p> <p>El trazado en planta es mucho más suave y confortable del anterior por lo que la mejora de la seguridad obedece a parámetros cuantitativos y cualitativos.</p>	<table border="1" style="margin-left: auto; margin-right: auto;"> <thead> <tr style="background-color: #4F81BD; color: white;"> <th>Vial</th> <th>Longitud</th> <th>Pendiente (%)</th> <th>Sección Transversal</th> </tr> </thead> <tbody> <tr> <td>Vial 1</td> <td>240 m</td> <td>8,0</td> <td>1</td> </tr> </tbody> </table>	Vial	Longitud	Pendiente (%)	Sección Transversal	Vial 1	240 m	8,0	1
Vial	Longitud	Pendiente (%)	Sección Transversal						
Vial 1	240 m	8,0	1						

## SECCIÓN TIPO INDICATIVA

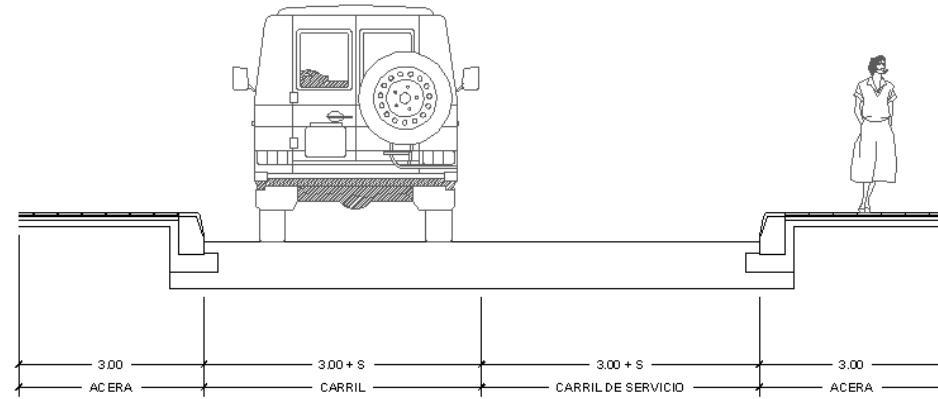

## OBSERVACIONES

- Se deberá de estudiar la preseñalización de la glorieta en ambos sentidos de la GC-43 por razones de seguridad y visibilidad.