

ACCESIBILIDAD	FICHAS DE PROPUESTA	AVR03
----------------------	----------------------------	--------------

DETERMINACIÓN DE LA PROPUESTA	Accesos al casco de Teror	AVR03
ZONA	Teror casco	
LONGITUD	Aproximadamente 720 m.	

JUSTIFICACIÓN DE LA PROPUESTA

El caso urbano de Teror presenta una carga importante de tráfico rodado. Uno de los objetivos de este EM es el de fomentar el uso de transportes sostenibles y mejorar la movilidad de los núcleos. A través de las propuestas enmarcadas dentro del ámbito de Aparcamientos Disuasorios se trata de liberar el tráfico interior del casco de Teror y favorecer el estacionamiento en zonas de la periferia de este. Por tanto el objeto principal de esta propuesta no es otra que dotar de accesos confortables y seguros al Aparcamiento Disuasorio del sector Sur.

DESCRIPCIÓN DE LA PROPUESTA

La dotación de aparcamiento disuasorios según lo dispuesto en la ficha TRA01 supone la necesidad de mejorar los accesos a este estacionamiento de manera que se ha dispuesto un vial que parte desde el final de la Variante de la GC-21 (actualmente en ejecución) hasta el entorno del estacionamiento colectivo.

Este vial deberá ser permeable permitiendo el tránsito peatonal en ambos sentidos de la sección transversal a través de las reglamentaciones que indica el código de circulación y las instrucciones y normativa pertinentes a tal efecto.

El vial contará con dos sentidos de circulación y acera a ambos márgenes.

Vial	Longitud	Pendiente (%)	Sección Transversal
Vial 1	720 m	9,0	1

Propuesta de nuevo trazado de vía en Teror Casco

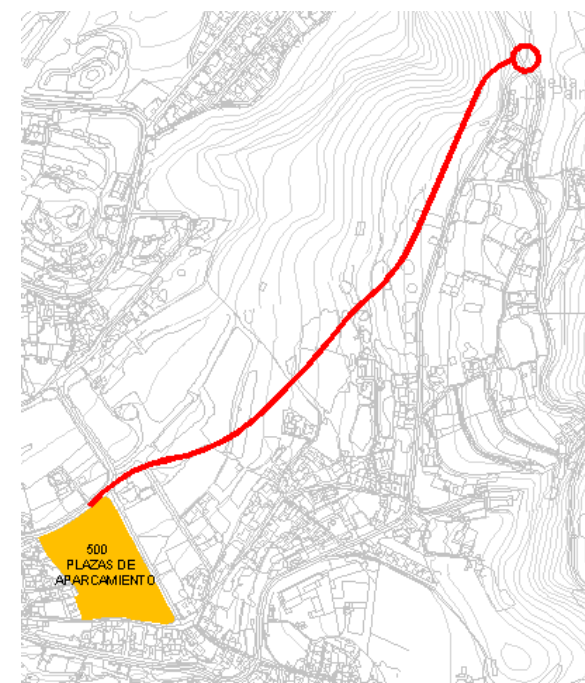

ACCESIBILIDAD

FICHAS DE PROPUESTA

AVR03

SECCIÓN TIPO INDICATIVA

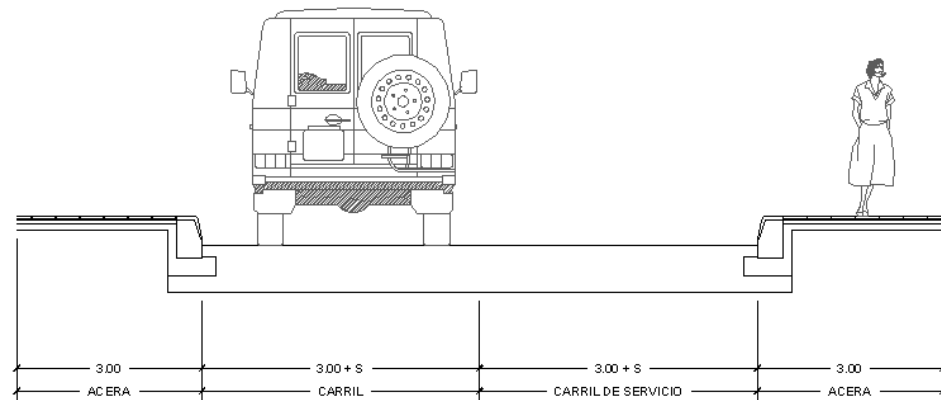

OBSERVACIONES