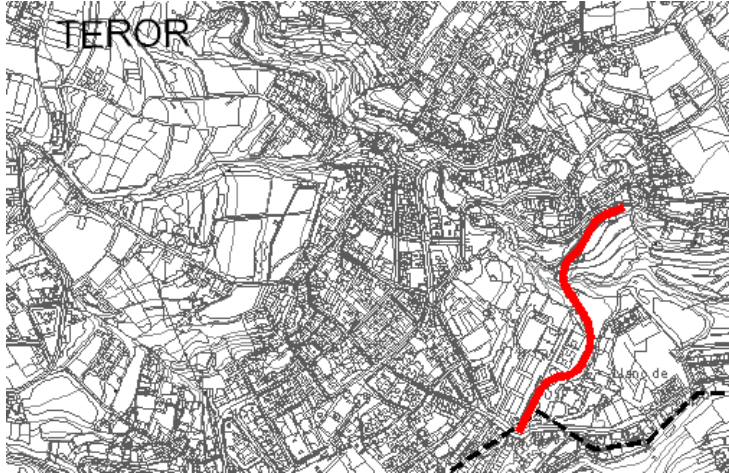

ACCESIBILIDAD	FICHAS DE PROPUESTA	AVR02
---------------	----------------------------	-------

DETERMINACIÓN DE LA PROPUESTA	Nueva Conexión Casco-GC-21	AVR02
ZONA	Teror Casco	
LONGITUD	Aproximadamente 200m.	

JUSTIFICACIÓN DE LA PROPUESTA									
<p>Las salidas del casco de Teror hacia la GC-21 se concentran en un solo punto lo cual se traduce en retenciones y problemas de circulación. Además de lo anterior en el ámbito de la propuesta se ubica la potenciación de la zona administrativa y la nueva estación intercambiadora de guaguas.</p> <p>Por consiguiente el objeto de esta propuesta es:</p> <ul style="list-style-type: none"> - Proporcionar una nueva salida hacia la GC-21 (Tamaraceite) - Mejorar el flujo del transporte colectivo por el callejero. 	<p style="text-align: center;">Propuesta de nuevo trazado de vía en Teror Casco</p> 								
DESCRIPCIÓN DE LA PROPUESTA									
<p>La orografía de la zona en este punto permite poco juego en el estudio de alternativas, las cuales no difieren significativamente unas de otras. Destaca la necesidad de salvar un barranquillo existente para lo cual se deberán de prever las obras necesarias de encauzamiento.</p> <p>Se propone un vial que de salida directamente desde el casco hacia el eje principal de accesos a Teror, la GC-21, mejorando las condiciones actuales de movilidad vehicular.</p> <table border="1" style="margin-left: auto; margin-right: auto;"> <thead> <tr> <th>Vial</th> <th>Longitud</th> <th>Pendiente (%)</th> <th>Sección Transversal</th> </tr> </thead> <tbody> <tr> <td>Vial 1</td> <td>190 m</td> <td>13</td> <td>1</td> </tr> </tbody> </table>		Vial	Longitud	Pendiente (%)	Sección Transversal	Vial 1	190 m	13	1
Vial	Longitud	Pendiente (%)	Sección Transversal						
Vial 1	190 m	13	1						

ACCESIBILIDAD

FICHAS DE PROPUESTA

AVR02

SECCIÓN TIPO INDICATIVA

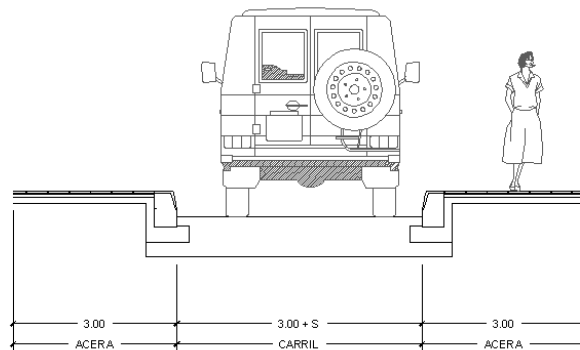

OBSERVACIONES

- Se dimensionará de forma adecuada el drenaje de la carretera estudiando si fuera necesario el encauzamiento de los barrancos afectados.